

KIT PRENSA-ELEVADORA PARA GRASA Y MATERIALES VISCOSOS



012-1350-000

Art. 012-1340-000

Kit prensa-elevadora grasa para bidones de 180-220 kg

Caudal 10 kg/min

Equipada con:

Art.012-1200-050 Prensa-elevadora con 2 columnas + plato seguidor

Art.011-0940-060 Bomba neumática industrial R=40:1

Art.902-0302-010 Manguera caucho R6 3/8" longitud 1 m F-F 3/8"

Art.902-0424-010 Manguera caucho R6 1/2" longitud 1 m F-F 1/2"

Art. 012-1350-000

Kit prensa-elevadora grasa para bidones de 180-220 kg

Caudal 4,5 kg/mín

Equipada con:

Art.012-1200-045 Prensa-elevadora con 2 columnas + plato seguidor

Art.011-0950-050 Bomba neumática industrial R=50:1

Art.902-0302-010 Manguera caucho R6 3/8" longitud 1 m F-F 3/8"

Art.902-0424-010 Manguera caucho R6 1/2" longitud 1 m F-F 1/2"

Art. 012-1370-000

Kit prensa-elevadora grasa para bidones de 180-220 kg

Caudal 7,0 kg/mín

Equipada con:

Art.012-1200-050 Prensa-elevadora con 2 columnas + plato seguidor

Art.011-1270-060 Bomba neumática industrial R=70:1

Art.902-0302-010 Manguera caucho R6 3/8" longitud 1 m F-F 3/8"

Art.902-0424-010 Manguera caucho R6 1/2" longitud 1 m F-F 1/2"

Art. 012-1375-000

Kit prensa-elevadora grasa para bidones de 180-220 kg Caudal 4,5 kg/mín Equipada con:

Art.012-1200-045 Prensa-elevadora con 2 columnas + plato seguidor

Art.011-1275-050 Bomba neumática industrial R=75:1

Art.902-0302-010 Manguera caucho R6 3/8" longitud 1 m F-F 3/8"

Art.902-0424-010 Manguera caucho R6 1/2" longitud 1 m F-F 1/2"



012-1340-000	231,000	1,900	2
012-1350-000	228,500	1,900	2
012-1370-000	233,000	1,900	2
012-1375-000	230,000	1,900	2

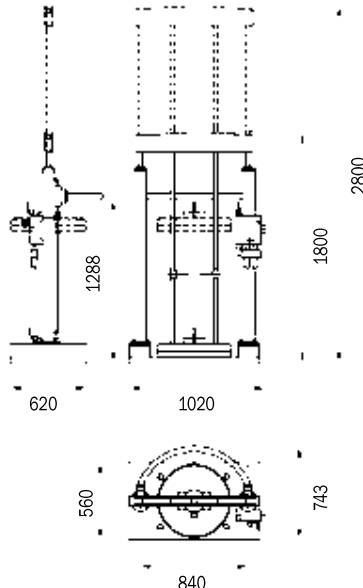
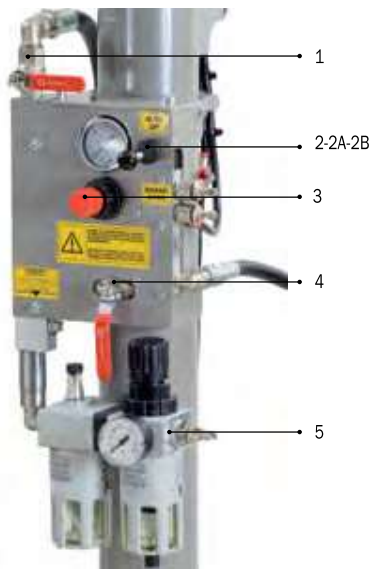

- 1 Grifo alimentación aire Bomba
- 2 Posición de reposo
- 2A Posición de elevación alta Bomba y membrana
- 2B Posición baja activación prensa-fluido
- 3 Regulador de presión con manómetro para alimentación del aire del elevador
- 4 Alimentación de aire elevación de membrana
- 5 Entrada de alimentación de aire general del filtro regulador y lubricador